

AUTOMATISMO PARA PUERTA BATIENTES

JAGUAR LOW 24V DC

QTMP JAGUAR

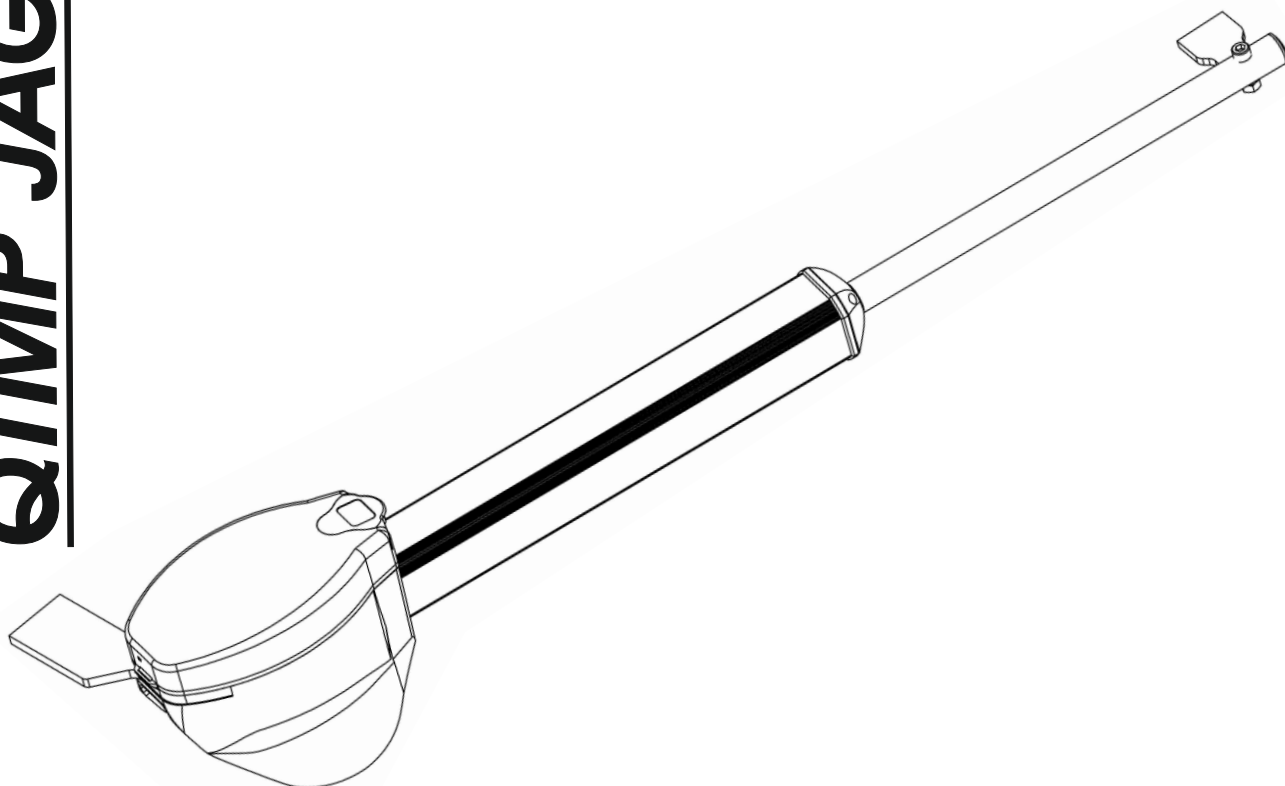

CE

Lea cuidadosamente estas instrucciones antes del montaje.

Distinguido cliente,

Le agradecemos por haber elegido este automatismo para puertas batientes y esperamos que sea de vuestro agrado ya que hemos diseñado este producto pensando en todos los puntos posibles para una colocación fácil, con un funcionamiento seguro para personas y de larga durabilidad de trabajo en su puerta.

El automatismo para puertas batientes está previsto exclusivamente para el funcionamiento automático de puertas batientes en el ámbito particular y comunitario.

El fabricante queda liberado de la garantía ante un montaje incorrecto en la instalación, una mala manipulación del operador o instalar sin ejecutar las normas de montaje especificadas del equipo.

La instalación debe ser ejecutada solamente según las instrucciones de montaje del fabricante especificadas en este manual, con personal calificado rigiéndose así con las normativas vigentes de seguridad.

El fabricante podrá cambiar sin previo aviso de cualquier función del automatismo, tanto mecánico como electrónico.

El instalador deberá prestar atención al cumplimiento de las prescripciones nacionales para el funcionamiento de aparatos eléctricos. Asimismo, no nos hacemos responsables en caso de uso accidental o negligente o en caso de colocación inadecuada de la puerta y de los accesorios de las medidas de seguridad en la puerta.

El diseño del automatismo no está dimensionado para el funcionamiento con puertas en mal estado, es decir, con puertas cuya apertura y cierre manual resulta imposible o muy difícil. Por esta razón, es necesario comprobar el buen funcionamiento de la puerta antes del montaje del automatismo para asegurarse de que sea fácil de manejar a mano.

Antes de instalar el automatismo, asegúrese de que el sistema mecánico de toda la instalación de la puerta se encuentre en perfecto estado.

El automatismo nunca deberá ser conectado mientras se efectúe trabajos de instalación o reparación.

En la ejecución de los trabajos de montaje se deberán observar las prescripciones aplicables sobre la seguridad laboral.

Hay que prestar atención a que no se encuentren personas ni objetos en la zona de movimiento de la puerta.

Asegurar que la motorización cumpla con todos los sistemas de seguridad: fotocélulas, bandas y fuerza del automatismo etc.

Nota para el funcionamiento del operador:

Antes de iniciar cualquier trabajo en el automatismo desconectarlo de la red eléctrica. Informe a todos los usuarios como utilizar la puerta de forma correcta y segura.

Demuestre y compruebe el desbloqueo mecánico. El funcionamiento del desbloqueo mecánico debe comprobarse habitualmente.

Espere hasta que la puerta esté parada por completo antes de invadir su zona de movimiento.

Indicaciones para el mantenimiento

Le recomendamos verificar toda la instalación de la puerta una vez al año.

ATENCIÓN: Instrucciones importantes para un funcionamiento seguro:

- **Un montaje incorrecto puede causar lesiones serias a personas y al automatismo.**
- **Para la seguridad de las personas es importante el cumplimiento de todas las instrucciones especificadas en este manual y normas de seguridad UNE-EN-1341-1.**
- **Los emisores manuales deben mantenerse fuera del alcance de los niños.**
- **Siempre accionaremos la puerta después de visualizar que no haya tráfico, para evitar accidentes.**
- **La instalación eléctrica en la obra debe corresponder a las disposiciones de protección aplicables 230 V AC, 50 Hz.**
- **Las conexiones eléctricas deben ser ejecutadas únicamente por electricistas calificados.**
- **Hay que instalar un dispositivo fácil de desconexión tipo ICP, recomendable máximo de 10A.**

DATOS TÉCNICOS

	JAGUAR LOW 40	JAGUAR LOW 60	JAGUAR LOW 80
ANCHO MÁXIMO DE PUERTA	2.5 MTS	4 MTS	5MTS
ALIMENTACIÓN	24V	24V	24V
POTENCIA	50W	70W	100W
FUERZA EMPUJE VÁSTAGO	40 Nm	55 Nm	55 Nm
CARRERA TOTAL VÁSTAGO	300 mm	300 mm	400 mm
TEMPERATURA AMBIENTE TRABAJO	-20° +80°	-20° +80°	-20° +80°
USO DE MANIOBRAS	SEMI-INTENSIVO	SEMI-INTENSIVO	SEMI-INTENSIVO
VELOCIDAD MOTOR	3000/ USILLO 55 RPM	3000/ USILLO 50 RPM	3000/ USILLO 50 RPM
VELOCIDAD DE RECORRIDO	18 SEG. 90º	18 SEG. 90º	22 SEG. 90º
ELECTRONICA INCOPORADA	SI	SI	SI
DECIBELIOS (db)	30 db	30 db	30 db

CARACTERÍSTICAS DESTACADAS DEL AUTOMATISMO JAGUAR LOW

- * AUTOMATISMO ELECTROMECAÁNICO DESTINADO A PUERTAS RESIDENCIALES
- * ELECTRÓNICA INCORPORADA EN INTERIOR DEL AUTOMATISMO
- * INCORPORA ENCODER 50 IMPULSOS POR SEGUNDO
- * CIERRE POR BLOQUEO MECÁNICO
- * SISTEMA ANTI-APLASTAMIENTO
- * NIVEL SONORO MUY BAJO
- * RAPIDEZ EN SU FUNCIONAMIENTO DE MANIOBRA
- * MOTOR 24V, DE USO INTENSIVO
- * PARO SUAVE SELECCIONABLE EN POSICIÓN DESEADA EN APERTURA Y CIERRE
- * REGULACIÓN DE FUERZA INDEPENDIENTE EN RECORRIDO Y EN PARO SUAVE
- * POSIBILIDAD DE CONECTAR EL 2º MOTOR PARA PUERTAS DOBLES
- * CIERRE AUTOMÁTICO
- * SALIDA PARA LUZ GARAJE
- * SALIDA PARA CERRADURA ELÉCTRICA
- * PLÁSTICOS INTERIORES EN *POLIAMIDA 15% FIBRA*, PLÁSTICOS EXTERIORES *ASA PROTECCIÓN SOLAR*

Esquema de montaje de los soporte, podemos instalar en puertas que abran interior o exterior, las cotas mostradas en el diagrama son las más idóneas para un funcionamiento correcto. el Jauar Low carece de cotas exactas ya que podemos memorizar electrónicamente el recorrido máximo y los paros suaves.

MONTAJE 1

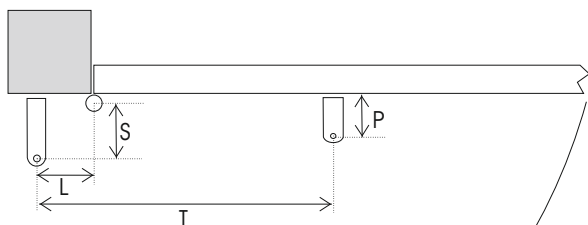

**PARA JAGUAR LOW 40 y
JAGUAR LOW 60 (carrera 300 mm)**

Apertura máxima a 110° o a 130°.

	0°-100°	100°-130°
Salida S	140mm	125mm
Lateral L	150mm	150mm
Puerta P	70mm	70mm
Total T	960mm	960mm

PARA JAGUAR LOW 80 (carrera 400 mm)

Apertura máxima a 110° o a 130°.

	0°-100°	100°-130°
Salida S	190mm	160mm
Lateral L	200mm	200mm
Puerta P	70mm	70mm
Total T	1160mm	1160mm

CONSEJO: Si la puerta supera los 2.5 metros de ancho es aconsejable instalar una cerradura eléctrica adicional.

DIMENSIONES TOTALES

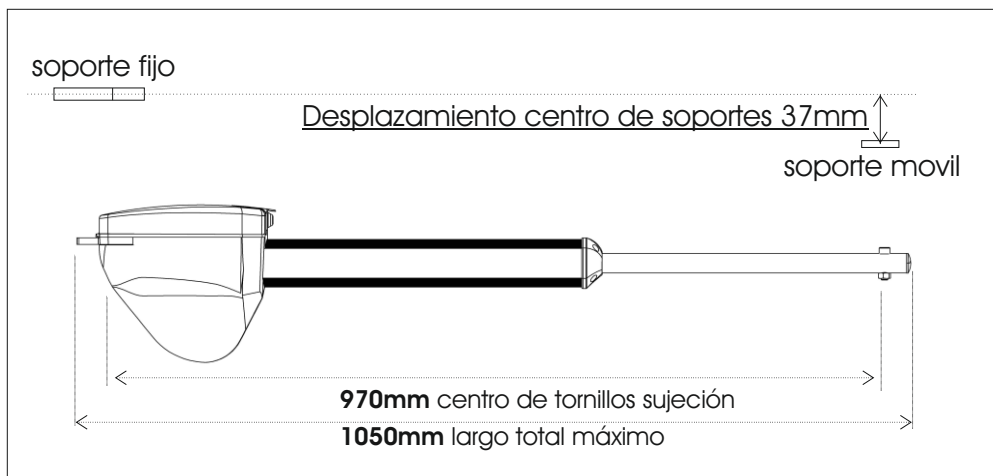
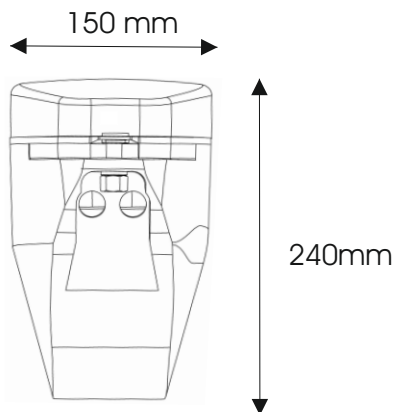

INSTALACIÓN PARTE MECÁNICA

1- Soldaremos el soporte fijo contra la columna de la puerta en base a las cotas y medidas mostradas en la hoja anterior, y soldaremos nuevamente el soporte móvil fijado en la puerta. **IMPORTANTE COLOCAR LOS SOPORTES CON UN NIVEL PARA GARANTIZAR UNA CORRECTA ALINIACIÓN DE LA PLETINA AL MOTOR.**

CONSEJO

Este tipo de motor, por sus características y potencia, nos tendremos que asegurar de que los soportes estén bien soldados o fijados. Os aconsejamos si el perfil a soldar es inferior de 3mm reforzarlos con un tornapuntas adicional.

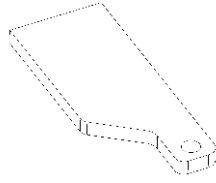

Soporte fijo a montante



Soporte móvil a puerta

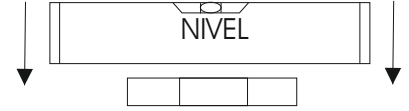

Anivelar los soportes

2- Para manipular el motor tendremos que sacar la tapa superior que cubre la electrónica y donde introducimos el tornillo de fijación al soporte fijo, para ello necesitamos la llave de la maneta desbloqueo e introducirla dar un giro a la derecha y levantar la maneta desbloqueo, cuando la maneta desbloqueo esta abierta ya podemos extraer la tapa superior, se eleva por la parte delantera y rota por medio de una pestaña la parte posterior, cuando esta tapa se encuentra verticalmente se puede sacar del enganche. Y para colocarla repetir la operación a la inversa.

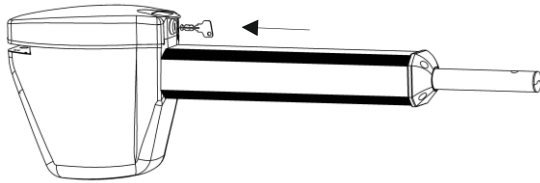

Introducir la llave.

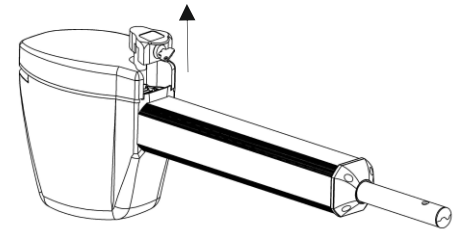

Girar la llave a derecha y levantar la maneta desbloqueo.

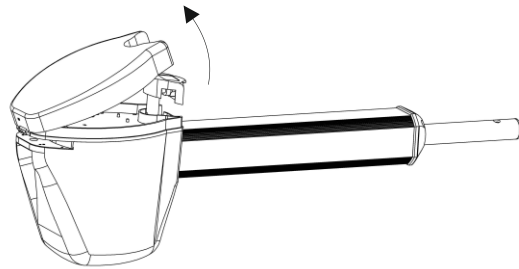

Levantamos la tapa por la parte delantera rotando por el enganche de la parte posterior.

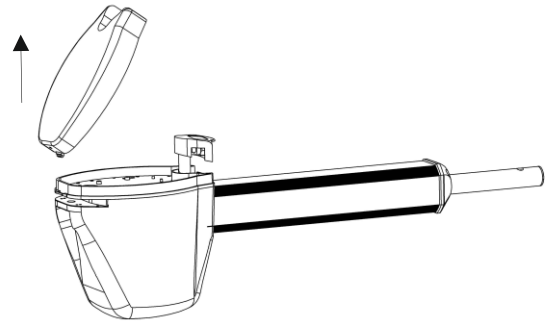

Cuando la tapa este en posición vertical ya podemos separar la tapa del motor.

3- Antes de colocar el motor en los soportes suprimiremos uno de los dos embellecedores situados en los laterales de la ranura del soportes motor, según como colocaremos el motor, derecha o izquierda suprimimos el uno o otro embellecedor para que el soporte nos pueda entrar en la ranura, para extraer el embellecedor encontramos, por la parte superior sacando la tapa que cubre la electrónica, el tornillo que sujeta el embellecedor, destornillamos y extraemos el embellecedor.

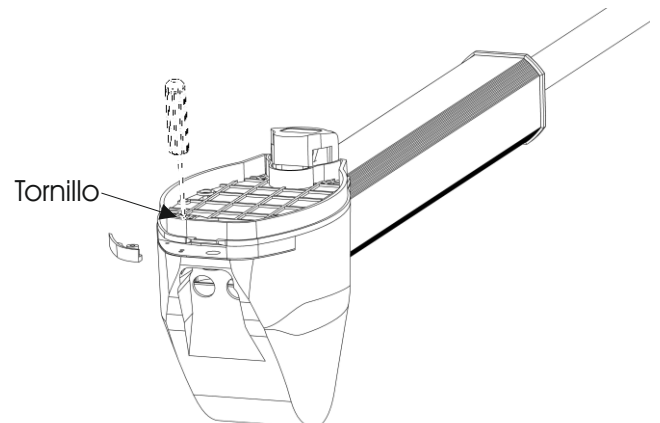
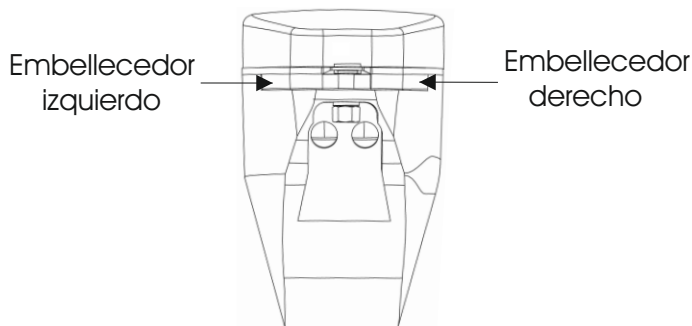

3-Colocaremos el motor introduciéndolo por la ranura posterior del motor e introduciendo el tornillo M12x40 por el orificio, atornillaremos la tuerca por la parte inferior, dicha tuerca no se apretará al máximo, tiene que permitir hacer el giro y en la parte frontal del motor introduciremos en el vástago en el soporte móvil de la puerta introducimos el tornillo M10x40 por el orificio y atornillaremos la tuerca por la parte inferior, dicha tuerca no se apretará al máximo, tiene que permitir hacer el giro.

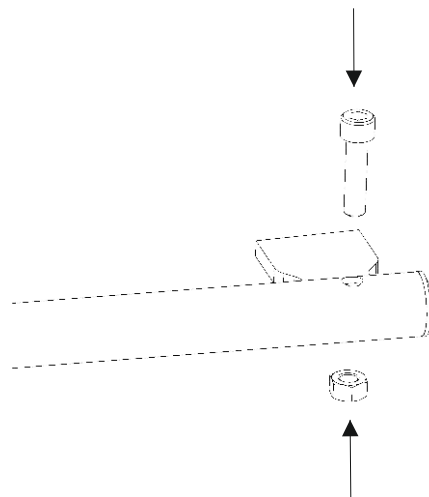
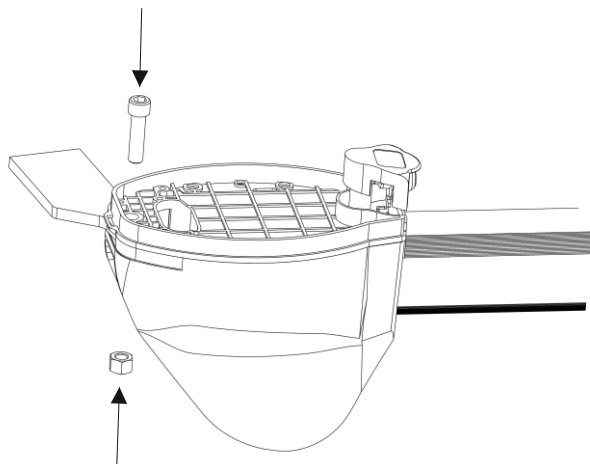

4- Para desbloquear el motor introduciremos la llave en la cerradura de la maneta desbloqueo y giramos la llave a la derecha, levantamos la maneta totalmente y rotamos dicha maneta a derecha o izquierda y mantenemos en posición de maneta girada, el automatismo ya está desbloqueado y podemos abrir o cerrar la puerta manualmente. Y para bloquearlo repetir la operación a la inversa.

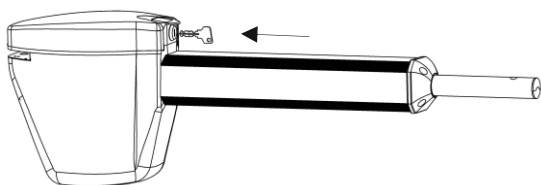

Introducir la llave.

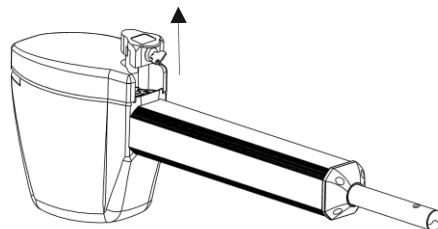

Girar la llave a derecha y levantar la maneta desbloqueo.

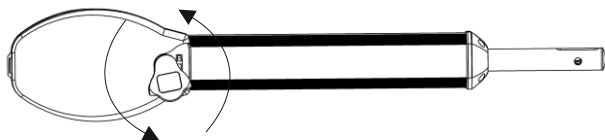

Giramos la maneta derecha o izquierda y la dejamos en esta posición. El motor ya está desbloqueado.

NOTA: Al levantar la maneta desbloqueo el automatismo incorpora un micro de seguridad en que el automatismo no actúa, y al volver a bloquearlo el automatismo hace una maniobra de cierre para encontrar su punto de referencia en puerta cerrada.

Puede ser que al desbloquear las primeras veces el automatismo presente una ligera resistencia que desaparece a medida que el automatismo haya realizado diversas maniobras.

Cuadro de maniobras QTMP-JAGUAR LOW

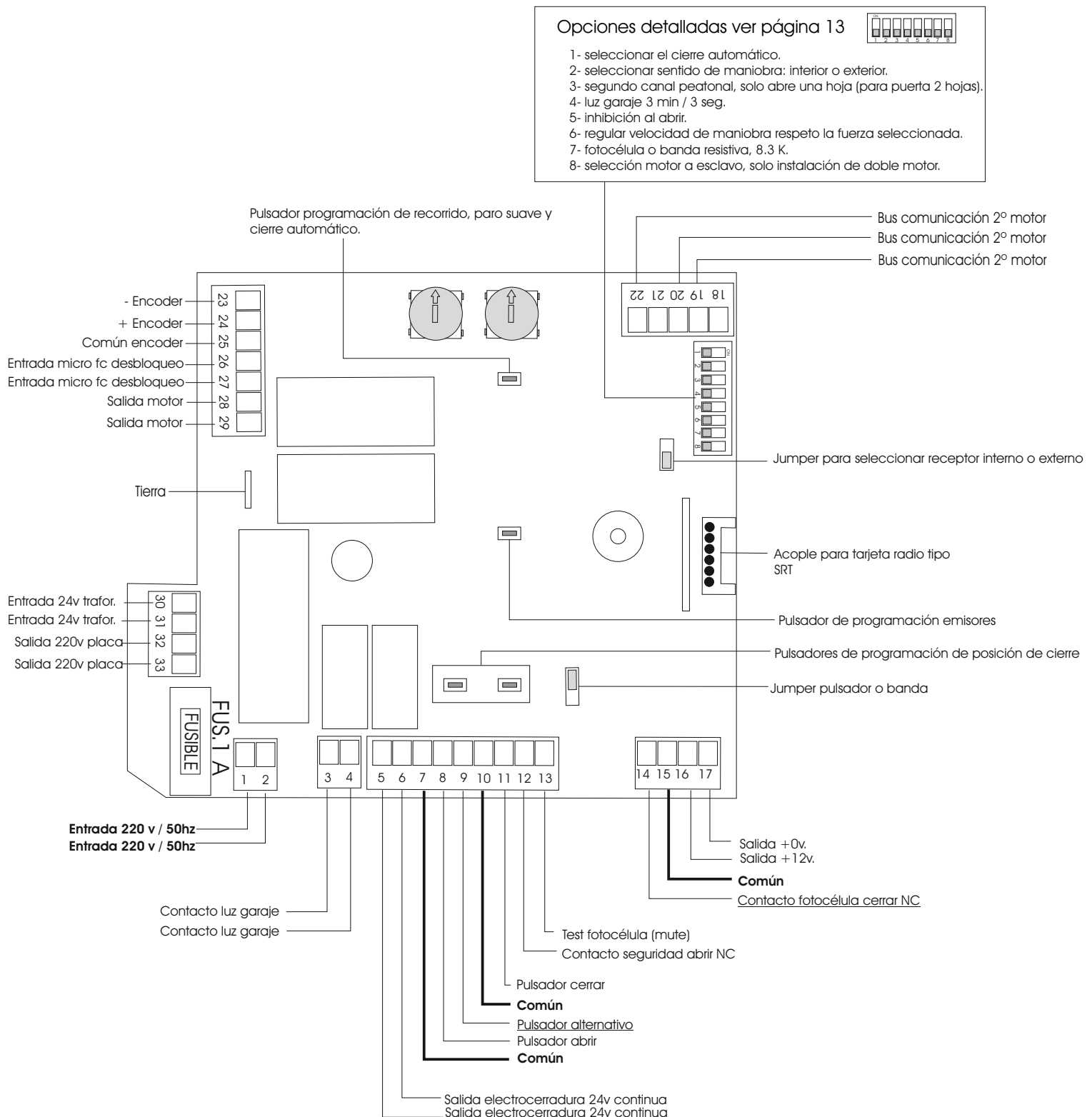

Conectar cable de tierra en el terminal situado en la parte inferior de la caja en la placa metálica.

IMPORTANTE.

Es muy importante y obligatorio conectar el cable de toma de tierra.

INSTALACIÓN PARTE ELÉCTRICA

CABLEADO PARA MONTAJE 2 MOTORES

Para intercomunicar entre las dos placas electrónicas (dos puertas) tendremos que conexas las entre ellas con 3 cables, tenemos que tener en cuenta en que coincida el borne 22 con el 22 y los otros dos interpuestos entre ellos, 19 con el 20 y 20 con el 19, es indiferente si es el motor Maestro o Esclavo. (sección mínima de cable 0.8 mm)

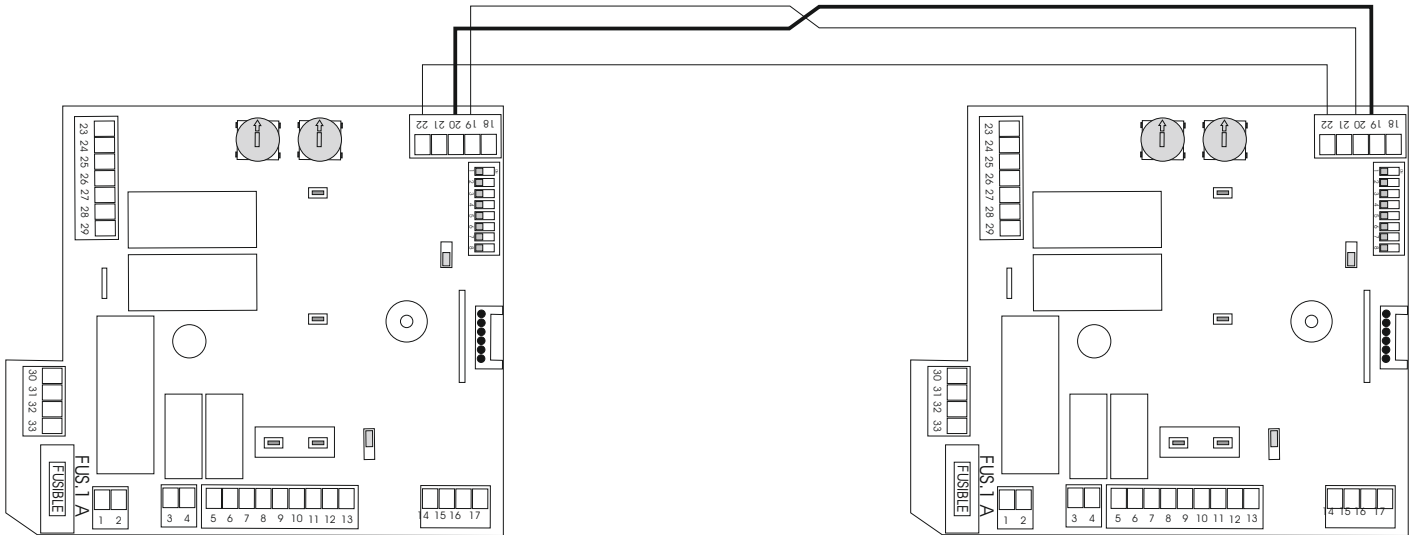

SELECCIONAR TIPO DE RECEPTOR

El automatismo JAUAR LOW va acompañado con la placa electrónica **QTMP JAGUAR LOW** e incorpora un receptor con capacidad para 255 emisores de código evolutivo, también incorpora una clavija para acoplar un receptor insertable estándar. El automatismo por motivos de interferencia no podrá funcionar con los dos receptores a la vez, deberemos de seleccionar el receptor integrado o el receptor insertado.

Para predeterminar el tipo de receptor que deseamos tendremos que seleccionar el modo receptor que utilizaremos, con el jumper tal como marca el dibujo.

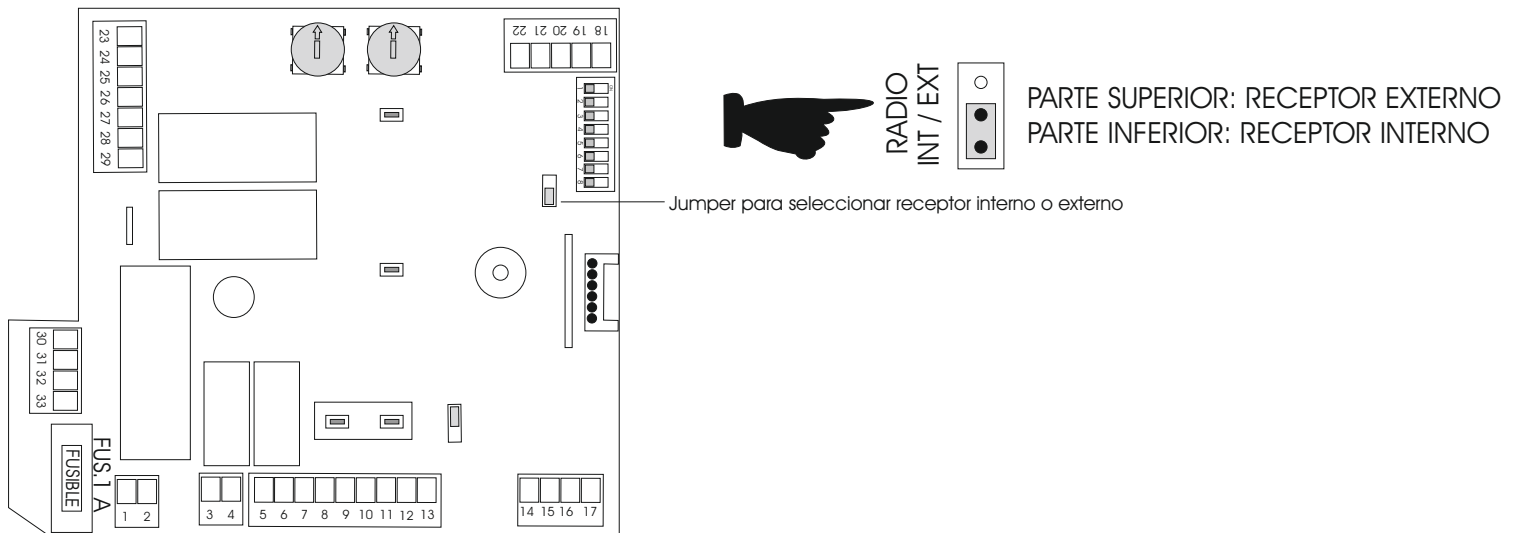

Para programar uno o varios emisores en el receptor integrado a la centralita ver página 8, y para programarlo en el externo, ver instrucciones del fabricante del receptor que utilizaremos.

PROGRAMACIÓN DE EMISORES DESDE LA CENTRALITA

PRIMER PASO:

Abriremos programación en el cuadro maniobras QTMP-JAGUAR LOW con el pulsador de programación entrada emisores situado a la parte central de la centralita, tal como muestra el dibujo, confirmando con un bip largo.



SEGUNDO PASO:

Seguidamente presionar uno o varios pulsadores del emisor o emisores que deseamos programar. Confirmando su grabado con un bip largo en la centralita receptora.

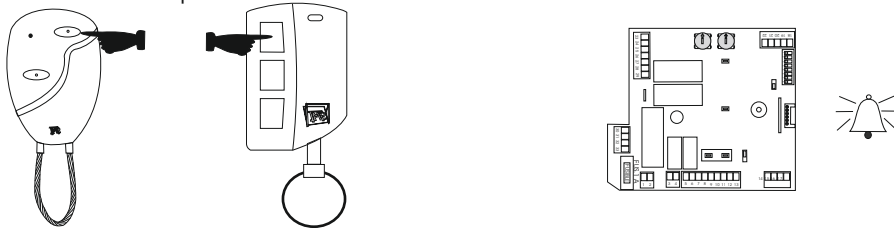

TERCER PASO:

Automáticamente al cabo de 10 segundos la centralita receptora cerrará el modo de programación confirmando con dos bips.

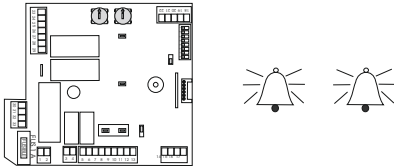

PROGRAMACIÓN FÁCIL DE UN EMISOR DESDE OTRO EMISOR

Abriremos la programación del receptor QTMP-JAGUAR LOW desde un emisor que ya esté en funcionamiento. Para ello, si es un emisor del modelo TRIM pulsaremos el botón de programación introduciendo una punta fina en el interior por el orificio de programación, si es del modelo LINK pulsaremos a la vez los pulsadores que corresponden al 1er canal y 3er canal y automáticamente la centralita receptora emitirá un pitido largo (el receptor se encuentra en espera para grabar emisores). Antes de 10 segundos pulsaremos el pulsador correspondiente al canal que deseamos programar del emisor nuevo, confirmando la centralita receptora con un bip. Al cabo de 10 segundos el modo de programación de la centralita receptora se cerrará confirmando con dos bips y la programación del nuevo emisor se habrá concluido con éxito.

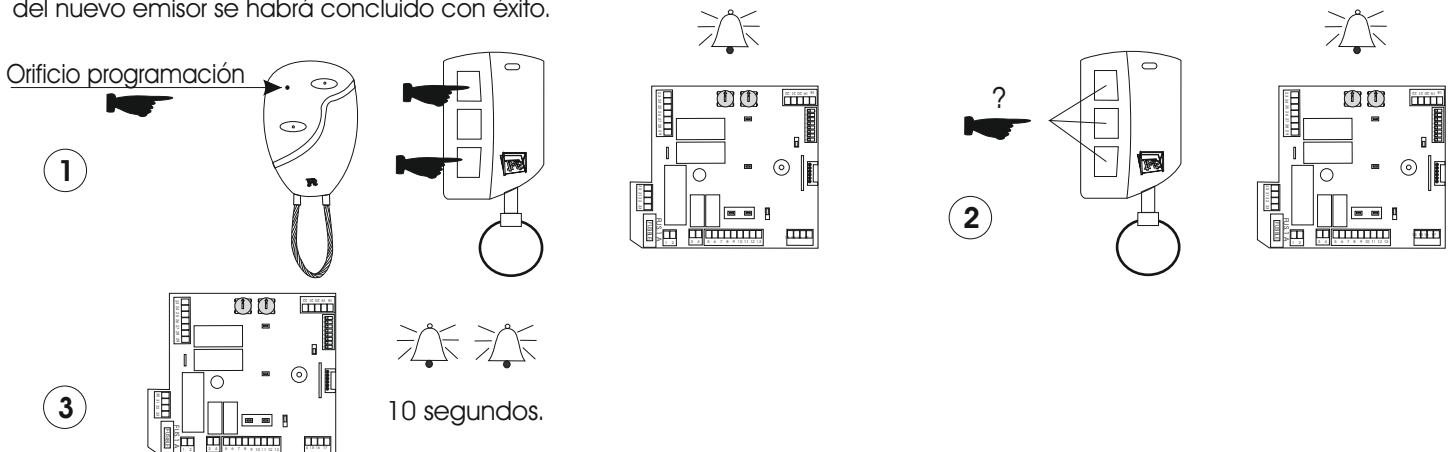

BORRADO DE TODOS LOS EMISORES

Pulsaremos el pulsador de programación entrada de emisores del cuadro maniobras QTMP-JAGUAR LOW durante 5 segundos, y la centralita receptora emitirá unos sucesivos pitidos, confirmando el borrado de la memoria.



PROGRAMACIÓN RECORRIDO, PARO SUAVE Y TIEMPO CIERRE AUTOMÁTICO (PUERTA SIMPLE HOJA).

PASO 1

Verificar:

- 1- haya tensión 220 v. en el motor Borne 1 - 2.
- 2- la maneta desbloqueo este totalmente cerrada con llave.
- 3- se haya instalado el automatismo en la puerta con las cuotas y medidas según fabricante.
- 4- que tenga un emisor programado. (si no tenemos ningún emisor programado ver apartado programación de emisores (pág.8).

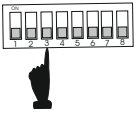

PASO 2

Predeterminar el montaje del motor respecto la puerta, puerta barre interior o exterior través del selector de maniobra, dip switch número 2.

Posición **Off**: Motor instalado parte interior y puerta barre interior (casa)

Posición **ON**: Motor instalado parte interior y la puerta barre exterior (calle).



PASO 3

Verificar que los dip switch 3 - 4 - 5 - 6 - 7 - 8 estén en off.

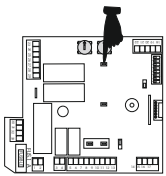

PASO 4

Pulsaremos el pulsador de programación de recorrido hasta oír un bip (se acciona el led en intermitencias).

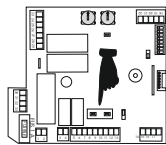

PASO 4

Para su programación de recorrido necesitamos que la puerta esté cerrada, para ello si no lo están pulsaremos uno o el otro pulsador de posicionamiento hasta cerrar completamente la puerta, presionando el pulsador la puerta cierra y al dejar de presionar la puerta para.

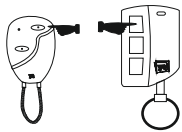

PASO 5

Accionaremos la puerta con un emisor (si no está programado un emisor ver apartado programación emisores pág.8) o instalando un *pulsador alternativo* (borne 9-10) y la puerta se pondrá en marcha en sentido abrir.

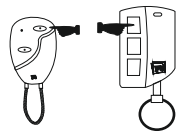

PASO 6

Presionaremos nuevamente el emisor o pulsador alternativo marcando al paso de la puerta donde queremos que empiece a realizar en paro suave en apertura, la puerta automáticamente disminuye la velocidad y sigue avanzando lentamente.

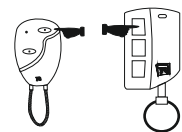

PASO 7

Presionaremos nuevamente el emisor o pulsador alternativo memorizando el punto final de recorrido de hoja en apertura.

1 segundo a
128 segundos

PASO 8

En el instante de puerta parada en apertura la centralita estará contabilizando y memorizando el tiempo de cierre automático deseado (se activará con el dip switch 1).

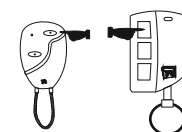

PASO 9

Pulsaremos nuevamente el emisor o pulsador alternativo, la puerta se pondrá en marcha en maniobra de cierre dejando de contabilizar el tiempo de cierre automático.

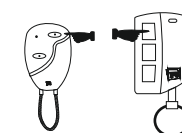

PASO 10

Presionaremos nuevamente el emisor o pulsador alternativo marcando al paso de la puerta donde queramos que empiece a realizar en paro suave en cierre, la puerta automáticamente disminuye la velocidad hasta el punto de cierre y el motor se para automáticamente. El automatismo ya tendrá programado su recorrido, y se apagará el led de programación.

PROGRAMACIÓN RECORRIDO, PARO SUAVE Y TIEMPO CIERRE AUTOMÁTICO (PUERTA DOBLE HOJA).

PASO 1

Verificar:

- 1- haya tensión 220 v. en el motor Borne 1 - 2.
- 2- la maneta desbloqueo este totalmente cerrada con llave.
- 3- se haya instalado los automatismos en la puertas con las cotas y medidas según fabricante.
- 4- **se haya concesionado el cableado correctamente para el segundo motor. (pag.7)**

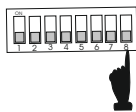

PASO 2

Predeterminar el automatismo que queramos que actúe como **esclavo (segundo motor)**.

Dip switch número 8.

Esclavo: 2º Motor: es aquel que actúa segundo en abrir y el primero en cerrar.

Maestro: 1º Motor: es aquel que empieza abrir primero y cierra segundo.

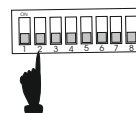

PASO 3

Predeterminar el montaje del motor respecto la puerta, puerta barre interior o exterior través del seleccionador de maniobra, dip switch número 2.

Posición **Off:** Motor instalado parte interior y puerta barre interior (casa)

Posición **ON:** Motor instalado parte interior y la puerta barre exterior (calle).



PASO 4

Verificar que los dip switch 3 - 4 - 5 - 6 - 7 estén en off.



PASO 5

Pulsaremos el pulsador de programación de recorrido del motor **Maestro** hasta oír un bip. (se abre programación de los dos automatismos al mismo tiempo y activa el led intermitente).



PASO 6

Para su programación de recorrido necesitamos que las puerta esten cerradas completamente, para ello si no lo están pulsaremos uno o el otro pulsador de posicionamiento hasta cerrar completamente las puertas.

PASO 7

PUERTA 1 (MAESTRO)

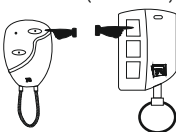

PUERTA 2 (ESCLAVO)

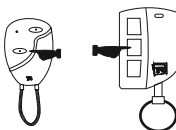

Imprescindible tener un emisor de MÍNIMO 2 canales codificado en el motor Maestro, o instalando un **pulsador alternativo (bornes 9-10)** simulando el 1º canal y **pulsador abrir (bornes 7-8)** simulando el canal 2.

Por defecto en la programación de recorrido la centralita Maestra actúa el 1º canal del emisor y la centralita esclavo actúa el 2º canal, y al salir de programación de recorrido actúa canal normal.

*Empezamos a la programación y memorización de recorridos de las dos puertas.

1- Iniciaremos la maniobra de apertura del motor 1 pulsando el emisor el primer canal y la puerta número 1 empieza abrir.

2- Pulsaremos el emisor el segundo canal y accionaremos la puerta número 2 quedando memorizado el tiempo transcurrido entre inicio de la marcha puerta 1 a la puerta 2 memorizado el desfase entre puertas en apertura.

3- Pulsaremos de nuevo el emisor, canal 1 o canal 2 respectivamente para cada puerta, allí donde deseamos que inicie el paro suave en cada puerta, apreciamos que el motor ralentiza su marcha.

4- Volveremos a presionar el pulsador de emisor canal 1 o 2 respectivamente por cada puerta donde queremos que la puerta nos pare de final de recorrido abrir.





5- Un momento que las dos puertas se haya detenido, la centralita estará contabilizando y memorizando el tiempo de cierre automático. (se activará con el dip wip 1)

6- Pulsaremos el 2 canal del emisor y la puerta número 2 empieza a cerrarse.



7- Pulsaremos el canal 1 del emisor y la puerta número 1 empieza a cerrarse, el tiempo que transcurrido que hemos dejado entre las dos puertas es el tiempo memorizado de desfase entre puertas en cierre.

8- Pulsaremos los pulsadores canal 1 o canal 2 del emisor en el punto donde deseamos en que las puertas inicie el paro suave, apreciamos que el motor ralentiza su marcha.

9- Las puertas al llegar al inicio de programación (puerta cerrada) se paran y automáticamente la centralita sale de modo programación de recorrido apangándose el led de programación.

Si queremos memorizar los recorridos y no disponemos de un emisor estándar podemos programar instalando pulsadores en el cuadro electrónico en el motor Maestro:

**Pulsador alternativo para la puerta 1 (bornes 9-10): simulamos canal 1 del emisor.
Pulsador de Abrir para la puerta 2. (bornes 7-8): simulamos canal 2 del emisor.**

Podemos proceder a su programación de recorrido según especificaciones indicadas más arriba.

REGULACIÓN DE FUERZA Y DE VELOCIDAD EN LA MANIOBRA DE APERTURA Y CIERRE

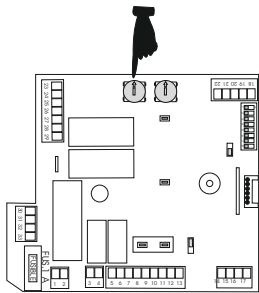

Para seleccionar la fuerza deseada de la puerta, se ajustará con el potenciómetro de regulación de fuerza en recorrido, tal como muestra el dibujo. Le daremos fuerza girando la rueda en sentido horario y disminuyendo la fuerza girando en sentido anti horario, hasta verificar que la puerta esté con la fuerza permitida en normativas.

En el caso de que se desee también disminuir la velocidad de la puerta para reducir su inercia, seleccionar en el dip switch 6 en On, reduciremos fuerza y velocidad al mismo tiempo, y así será más preciso el ajuste de la fuerza de la puerta para las normativas vigentes.

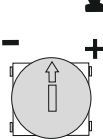

Cuanto menos fuerza seleccionemos, la puerta será más sensible a un obstáculo. Al encontrar el obstáculo la puerta se parará y retrocederá, notificándolo con unos bips de aviso, quedando la puerta parada, tanto en apertura como en el cierre.

REGULACIÓN DE FUERZA Y DE VELOCIDAD EN RECORRIDO DE PARO SUAVE.

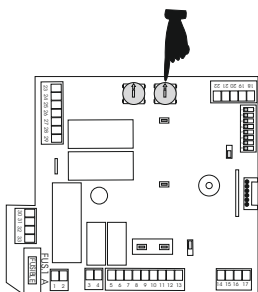

Para seleccionar la fuerza deseada de la puerta en recorrido del paro suave, se ajustará con el potenciómetro de regulación de fuerza en recorrido de paro suave, tal como muestra el dibujo. Le daremos fuerza girando la rueda en sentido horario y le reduciremos fuerza girando en sentido anti horario, al mismo tiempo el automatismo aumenta y disminuye la velocidad para evitar la inercia de la puerta, así ser más preciso su regulación, hasta verificar que la puerta esté en la fuerza permitida para normativas.

Cuanto menos fuerza seleccionaremos, la puerta será más sensible a un obstáculo, al encontrar el obstáculo la puerta se parará y retrocederá 20 cm. notificándolo con unos bips de aviso, y la puerta quedará parada. (Seleccionando el dip switch 7).

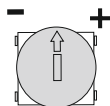

PROGRAMACIÓN DEL EMISOR PARA FUNCIÓN PEATONAL (APERTURA UNA SOLA HOJA).

Esta función solo es valida para las instalaciones de puertas dobles, nos permite abrir una sola hoja sin necesidad de abrir las dos puertas a la vez, es útil para entrar peatonal.

Para programar esta función tenemos que abrir programación de emisores a través del pulsador de la placa, *pulsador de programación de emisores*, la central emitirá un bib y se enciende el led permanentemente.



Volver a presionar el *pulsador de programación de emisores* por segunda vez antes de 10 segundos la central emite otro bib y el led cambia de estar encendido permanentemente a intermitente. Seguidamente antes de 10 segundos presionamos el canal del emisor que deseamos que haga esta función indicando su correcta codificación emitiendo un bib.

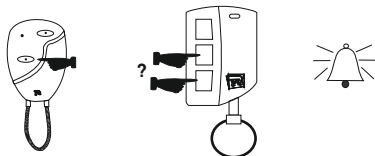

Al instante que hagamos presionado el canal deseado la centralita sale de programación y se apaga el led, El canal deseado es para todos los emisores por igual.

NOTA: nunca sera el mismo canal que utilizamos para accionar la puerta de modo normal.

ESTA APLICACIÓN SOLO ES VÁLIDA SI SE UTILIZA LOS EMISORES CODIFICADOS EN EL RECEPTOR INCORPORADO EN LA PLACA.

SELECCIÓN DE OPCIONES CON LOS DIP SWITCH.

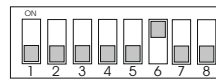

*OPCIÓN 1: CIERRE AUTOMÁTICO.

POSICIÓN ON.

Una vez abierta la puerta, se activa la maniobra de cierre automáticamente al cabo del tiempo seleccionado mediante la programación de recorrido de maniobra.

POSICIÓN OFF.

Una vez abierta la puerta, no se activa el cierre automático.

*OPCIÓN 2: SELECCIONAR TIPO DE PUERTA, APERTURA INTERIOR O EXTERIOR.

POSICIÓN ON.

Motor instalado en el interior y la puerta barre exterior "calle".

POSICIÓN OFF.

Motor instalado en el interior y la puerta barre interior "casa".

*OPCIÓN 3: SEGUNDO CANAL PEATONAL (OPCIÓN VALIDA PARA INSTALACIONES DE DOS MOTORES).

POSICIÓN ON.

Podemos seleccionar otro canal del emisor para que actúe como peatonal, (solo abre la puerta Maestra, la puerta Esclavo no actúa).

PARA PROGRAMAR UN CANAL DEL EMISOR COMO PEATONAL VER PAGINA 12

POSICIÓN OFF.

Actúa normal.

*OPCIÓN 4: LUZ GARAJE 3 MINUTOS 3 SEGUNDOS.

POSICIÓN ON.

El tiempo que mantendrá el relé activado de la luz garaje será de **tres minutos**, bornes 3 Y 4, contacto libre de tensión.

POSICIÓN OFF.

El tiempo que mantendrá el relé activado de luz garaje será de **tres segundos**, para activar un minuterero, borne 3 Y 5, contacto libre de tensión.

*OPCIÓN 5: INIVICIÓN AL ABRIR.

POSICIÓN ON.

El automatismo no se podrá detener con el emisor o pulsador en maniobra de apertura hasta llegar a su totalidad de recorrido en apertura.

POSICIÓN OFF.

Funcionamiento normal, se podrá parar en recorrido donde desee en apertura..

*OPCIÓN 6: REGULACIÓN DE FUERZA DE RECORRIDO MODIFICANDO LA VELOCIDAD .

POSICIÓN ON.

Al aumentar la fuerza con el potenciómetro rojo aumentamos la velocidad y al disminuir reducimos la velocidad.

POSICIÓN OFF.

Funcionamiento normal abre y cierra en la misma velocidad.

*OPCIÓN 7: FOTOCÉLULA APERTURA ACTÚA COMO CONTACTO O COMO BANDA.

POSICIÓN ON.

Actúa como contacto de seguridad en apertura, bornes 10 y 12.

POSICIÓN OFF.

Actúa como banda de seguridad en los dos sentidos de maniobra de la puerta. Bornes 10 y 12.

*OPCIÓN 8: SELECCIONA EL MOTOR COMO MAESTRO O ESCLAVO PARA PUERTAS DOS HOJAS

POSICIÓN ON.

Seleccionamos el motor que queramos que actúe como segundo motor **Esclavo**, es aquel que abre en segunda posición y cierra en primera posición.

POSICIÓN OFF.

Funcionamiento normal 1 puerta o Maestro para puertas dobles.

DECLARACIÓN DE CONFORMIDAD CE

Artículo 8 del Real Decreto 444/1994, de 11 de marzo, modificado por el Real Decreto 1950/1995, de 1 de diciembre
Responsable de las especificaciones técnicas declaradas:

Nombre o razón social: **JORDI ROCA IGLESIAS**

Grup Tecnoport Canet S.L

Dirección: **Rial dels Oms, 17**
08360 Canet de Mar (Barcelona)

Teléfono: **902.39.10.39** Fax: **93.794.34.67**

Documento de identificación (CIF/NIF): **B-62690060**

DECLARA, bajo su exclusiva responsabilidad, que

el equipo: **AUTOMATISMO PARA PUERTA BATIENTE**
fabricado por: **Grup Tecnoport Canet, S.L**
en (Estado o zona geográfica): **ESPAÑA**
marca: **TMP AUTOMATISMOS**
modelo: **JAUAR LOW 60 / JAUAR LOW 80**

Está diseñado y fabricado conforme con las directivas 73/23/CEE de Baja Tensión, 89/336/CEE de Compatibilidad Electromagnética, 98/37/CEE de Maquinas y modificaciones posteriores.

y que las normas armonizadas y / o las especificaciones técnicas indicadas a continuación han sido aplicadas:

EN 292/1, EN 294, EN 349, EN 1050

El que suscribe certifica que el producto no pueden ser puestos en funcionamiento hasta que la máquina en el que están instalados se ha dado el marcado «CE» de conformidad con la Directiva 98/37/CE

Hecho en **Canet de Mar** el **01 de enero de 2014**

JORDI ROCA IGLESIAS

Administrador



DECLARACIÓN DE CONFORMIDAD CE

Artículo 8 del Real Decreto 444/1994, de 11 de marzo, modificado por el Real Decreto 1950/1995, de 1 de diciembre
Responsable del mantenimiento de las especificaciones técnicas declaradas:

Nombre o razón social: **JORDI ROCA IGLESIAS**

Grup Tecnoport Canet, S.L.

Dirección: **Rial dels Oms, 17**
08360 Canet de Mar (Barcelona)

Teléfono: **902.39.10.39** Fax: **93.794.34.67**

Documento de identificación (CIF/NIF): **B-62690060**

DECLARA, bajo su exclusiva responsabilidad, que

el equipo: **CUADRO CONTINUA**
fabricado por: **Grup Tecnoport Canet, S.L.**
en (Estado o zona geográfica): **ESPAÑA**
marca: **TMP AUTOMATISMOS**
modelo: **QTMP JAUAR LOW**

Está diseñado y fabricado conforme con las directivas 73/23/CEE de Baja Tensión, 89/336/CEE de Compatibilidad Electromagnética, 98/37/CEE de Maquinas y está pensado para control de puertas conforme con la norma EN 13241-1 (2004).

Cumpliendo las siguientes normativas:

Compatibilidad Electromagnética: **UNE-EN 61000-6-1 (2002), UNE-EN 61000-6-3 (2002)**

Baja Tensión: **UNE-EN 60335-1 (2002), UNE-EN 60335-2-95 (2002)**

UNE-EN 60335-2-97 (2002), UNE-EN 60335-2-103 (2005)

Puertas: **UNE-EN-12453 (2001), UNE-EN-12445 (2001), UNE-EN-12978 (2003)**

Hecho en **Canet de Mar** el **01 de enero del 2014**

JORDI ROCA IGLESIAS

Administrador



BLOC NOTAS

